

## ORBIWELD 38S и ORBIWELD 76S

Ø 3 – 38,1 мм    Ø 6 – 76,2 мм

Закрытые головки для орбитальной сварки, необычайно компактные и термоустойчивые благодаря системе интенсивного водяного охлаждения



Благодаря своим небольшим габаритам сварочные головки серии ORBIWELD S идеально подходят для работы в условиях ограниченного пространства, например в фармацевтике и других отраслях.

### Размеры в мм.

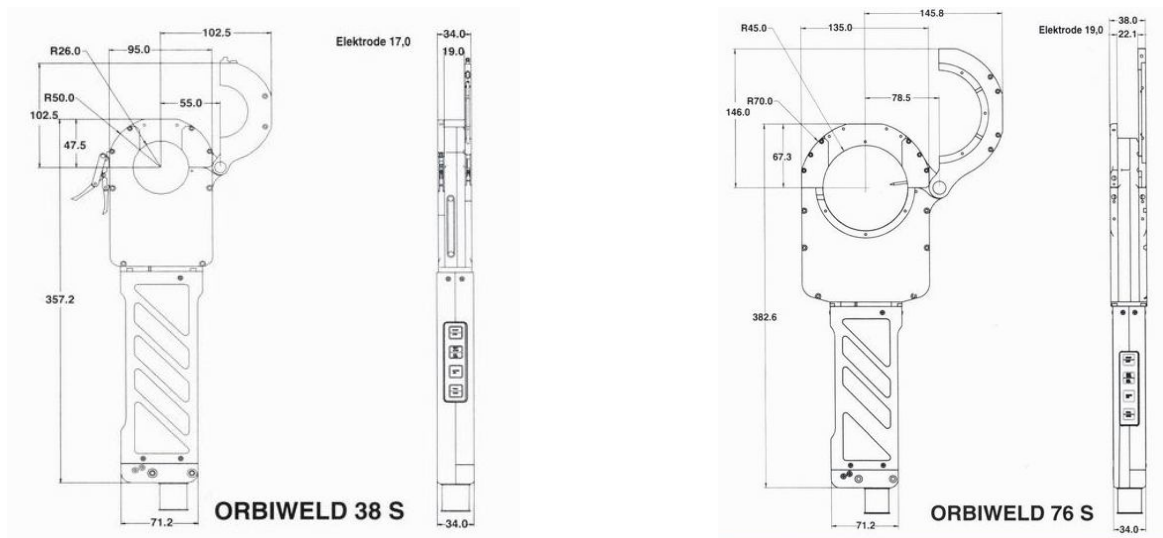

Сварочные головки ORBIWELD S также имеют уже известные по другим моделям этой серии особенности:

- Система быстрой замены зажимных кулачков
- Дистанционное управление, интегрированное в ручку
- Зажимные кулачки, позволяющие работать с практически любыми фасонными элементами и дугами

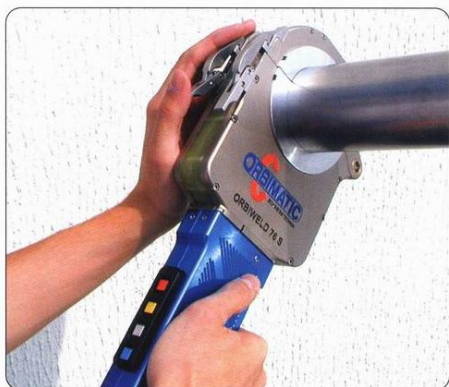

Надежный механизм фиксации в сочетании с предлагаемыми для труб всех диаметров зажимными кулачками гарантирует надежное и безукоризненное в плане геометрии соединение свариваемых компонентов.



На прочной алюминиевой рукояти сварочной головки расположена интегрированная панель управления, передающая в источник тока все необходимые команды, и позволяющая отказаться от дополнительного пульта

Необычайная компактность серии ORBIWELD S позволяет сваривать при помощи этих головок также компоненты с прямыми участками минимальной длины.



Еще одна особенность этой головки – новая система быстрой замены зажимных кулачков.

Благодаря ей отпадает необходимость в длительном и утомительном закручивании этих зажимов! Зажимные кулачки входят в паз и выходят из него без использования какого-либо механизма, что обеспечивает надежный и ровный зажим свариваемых компонентов.